

THE X7





1 BMW X7。



2 設計與特色

- 28 願景
- 30 外觀設計
- 32 內裝設計
- 34 空間感
- 38 駕乘舒適度

3 創新與科技

- 願景 40
- 智慧駕駛輔助科技 42
- 智慧互聯駕駛與資訊娛樂系統 44
- 舒適性與機能性 46



4 配備

- 48 願景
- 50 BMW Individual
- 54 外觀車色
- 56 內裝顏色
- 62 技術數據



透過全新應用程式 快速了解 BMW。

即刻自應用程式商店下載 BMW Brochures
應用程式並開始探索駕乘樂趣!



膽識，一個我們無以抗拒的本質。
可以是什麼？

它是獨立、而具顛覆性的存在。
它挑戰常規、突破窠臼，並喚醒未知。

無一例外地，
每個心智都必經無畏與果敢的啟迪，
正如每種思維都須兼具樂觀與奇想。

故人類從不質疑超群者的價值。
因為他們是富有遠見的菁英、也是無懼探索的先鋒，
更是敢於對抗故步自封的勇者。

因此，膽識始終引領著未來。
驅使我們為卓越樹立全新標竿，
成就時代的極致。
帶著前所未見的思維，
演繹未來的驕傲。

而豪華，
就此重新定義。





尺寸放大，讓獨特的細節更加醒目。



當好奇心滿足閱歷，當企圖心達到完美，眼界油然而生：
個人風範就是魅力。

屬性相同的事物終將相互吸引。
個人風範加上魅力與衝勁，終將成就不凡。





更務實的設計理念：
個性化已成主流。



空間思考是一種技能。將單純空間轉換為生活空間是一門藝術。
愛上這個空間，才能得到真正的自由。



總有地方令人流連忘返，
需要強大的動力驅使我們再度前行。



有時您想要創造不凡，有時您想要體驗不凡。
無論如何，這些時刻都將與眾不同。



平凡無法得到您的關注，
唯有獨特才能吸引您的目光。





大器、非凡、深入人心。
尺寸是成就卓越的關鍵。

特色、個性與魅力，
無需特意展現，卻令人難以忽視。



2

豪華應當蘊含情感。

找尋完美的現代感：BMW 集團首席設計師 Adrian van Hooydonk 解讀此級距中最獨特車款的全新外貌。

以 Bayerische Motoren Werke 之名所打造的 X7 為 BMW 家族創造了嶄新的世界。您心目中的當代豪華該是什麼模樣？

我們無意影響顧客對於豪華的主觀看法，但希望能打造出吸引他們目光、充滿多樣性的產品。世人對於豪華的看法不盡相同，但一個日漸顯著的共通概念是越發重要的個人時間。這已成為全球最有價值的資產。

如何將對於完美與細膩的期望在車輛上實現？

在這個移動迅速的世界，我們花費在各式交通工具的時間越來越多。現在的車就像是裝了輪子的房間。人們都希望能在車上能享有完全的舒適感。不管是您手握的方向盤、包圍著您的各項配備，用料均必須完美，且不可在視覺上出現任何突兀的線條或元素。車輛的內裝必須如同日常生活空間。一切都講求最高品質。

外觀設計的最大挑戰為何？

必須以務實的方式向外界展現其豪華的一面。最適合這觀點的辭彙便是：洗鍊。我們的設計團隊橫跨全球四個地點，超過 700 名成員，團隊中充斥著一種鼓勵彼此不斷在想法上相互較勁的氛圍，這表示我們不放過任何細節。所有設計均必須能引發強烈的情感共鳴，同時更必須具備最高品質與耐用性。讓人們在車上的每個時刻都充滿意義與美感。因此，我們創造出一個豪華的生態系統、一個車型系列。其具備多元的外貌，它不僅是現代化的轎車、優雅且充滿運動風格的雙門跑車，更是一部極為豪華的車款。

在全新設計中，採用一個顯而易見的共通元素：簡化的線條。您是否會想以更低調的設計來提升整體的豪華感？

如此能讓設計變得更加簡潔、更具現代感，也更為感性。首先映入眼簾的是大器的外觀，車身設計上則更強調動感。精簡的車身線條突顯出外觀的輪廓設計，令車身顯得更加強而有力、細膩且精實，但又不

失 BMW 一脈相承的運動風格。

這一切全是因為我們將全部心力灌注在車輛的每一項設計上。身為一輛 BMW，從外觀上必須一眼就能讓人看出其本身的特質。尤其是針對大型豪華車型，外觀不僅充滿高辨識度的特色，我們更於內部配置讓人感到舒適的各種元素。簡言之，就是一輛讓人感到自由奔放，又如在家一般舒適的 BMW。



令人讚嘆，充滿個性，難以錯認的 X 系列。

令人震懾的外觀，精準、簡約與低調的魅力。BMW X7 將其外型、車體和線條完美融合，讓其成為一件結合自信、卓越與蘊含跑車式優雅的美學作品。從車頭開始，挺拔的輪廓便給人桀驁不馴的霸氣感，並以巨大、飽滿的雙腎型水箱護罩為核心，俐落線條搭配寬闊的車體表面，充分展現車側的運動風格與時尚感，讓設計元素表現得恰到好處。車尾也同樣展現出果斷且霸氣的風範。對 BMW X7 來說，大器的外觀正是成功的象徵。

專注帶來最高安全性：智慧雷射頭燈。

以醒目的外貌傳達出其強大的特質。充滿動感的輪廓、六角形全 LED 頭燈搭配主動式轉向照明功能，讓人對 BMW X7 留下獨特的印象。智慧雷射頭燈的湛藍色 X 型燈光組與「BMW Laser」字樣同為目光焦點，以最高可達 600 公尺的遠光燈模式增添夜間駕駛時的舒適感。



整合於前進氣壩的銀色下護板，兼具豪華與機能性。

吸引眾人目光的焦點：

大器、直立的 BMW 雙腎型水箱護罩。

大器且極為垂直的雙腎型水箱護罩是整個車頭設計的核心。其搶眼的外型與修長的頭燈形成對比，並與雙腎型水箱護罩的各個元素相互搭配，霸氣地整合成一體，它也是 BMW 車款中最大的雙腎型水箱護罩。

部分配備和功能的供應情況視引擎款式或額外選用配備而定。各國市場和生產情況可能有所差異。您可於 www.bmw.com.tw 或透過 BMW 經銷商獲得使用效期、標準和選用配備的詳細資訊。

以光澤效果吸引眾人目光：優雅的輪圈設計。

此款 22 吋 757 型多輻式輕合金輪圈為 BMW 有史以來最大尺寸，故成為車身兩側讓人難以錯認的特徵。採用 Ferric Grey 搭配光澤效果，看起來格外高雅。





JACEK FRÖHLICH,
BMW 頂尖首席設計師



HADI TEHERANI,
建築師兼設計師

透過藝術見證真正的偉大。

由頂尖的 BMW 首席設計師 JACEK FRÖHLICH 與當紅建築師 HADI TEHERANI 合作，架構出兼具豪華與空間感的 BMW X7。

Fröhlich 先生、Teherani 先生，您們如何透過設計營造出刺激感？

Fröhlich: 比例扮演著非常重要的角色——在設計時，必須不斷地思考整體是否搭配合宜，以及各處是否都完美協調。如此一來，車輛的線條與材料才能賦予其該有的外貌與性格特徵，例如動感、沉靜、休閒或豪華等。

Teherani: 要讓空間發揮功能，就必須加以規劃，這樣我們才有許多機會可以表達我們想表現的。例如，身為一位建築師，我會依據車輛內部帶給我的感受來選擇車輛。我需要舒適感，同時也希望有更寬闊的視野。

如何讓寬敞的空間同時呈現出高雅且精緻的質感？

Teherani: 就如同哲學家透過文字與寫作表達自我，而我們藉由空間來表達。舉個極端的例子：當你進入一座大教堂時，室內的挑高與空間大小必有其意義。那是為了讓每個人在全能的神面前感受到自己的渺小。

Fröhlich: 就汽車設計而言，這是個不錯的手法，因為我們會本能地追求創新與刺激。我們希望能燃起愛好者的熱情，而空間大小便是重要元素。真正的藝術絕對不會金玉其外，敗絮其內。當你看著 BMW X7 時，從車外便能夠看到挑高的駕駛艙，可立即感受到極為寬敞的車內空間，這是我們不變的承諾。

Teherani: 接下來便是讓大空間顯得美觀怡人的設計細節。可透過比例與細節讓內裝設計朝你希望的方向發展。



當人們進入 BMW X7 時，希望給他們什麼樣的感受？

Teherani: 如同車子一般，空間依設計不同，會讓人感到舒適，也可能讓人感到格格不入。當您在車內時，您會希望感受到安全感。

Fröhlich: 我認為寬敞的空間是很迷人的。以 BMW X7 的內裝為例，不僅是針對駕駛量身打造，同時也為所有乘客提供超乎想像的空間，這個空間試圖藉由美感與配備激發出某種情感。在車內，我們以由前向後延伸的連續線條將乘客環繞起來，讓他們有種被擁抱的感覺，在駕駛座艙部分尤其明顯，同時也營造出自由與安全感。

Teherani: 在建築上，我們會說：空間是奢侈的。空間越大，越顯豪華。或許您可以將較小的空間，但我們能在作品中創造出大器的美感。這也是人們所嚮往的豪華感受。

就設計而言，是設計大型物件比較簡單，還是小東西比較容易呢？

Fröhlich: 身為一位汽車設計師，我所面對的挑戰是除了人以外，不斷等比例變動的物件。因此，挑戰在於如何賦予特定空間適當的動力。對於設計的要求不會因空間而降低，但大空間的確有較多可能性。對設計師而言是如此，對顧客來說也是一樣。

Teherani: 這與建築非常類似。當然，以建造一座 700 公尺長的火車站為例，我們是在進行超大型設計。不過，設計的迷人之處不在於所設計物件的大小，而是當下想出解決方案的成就感。

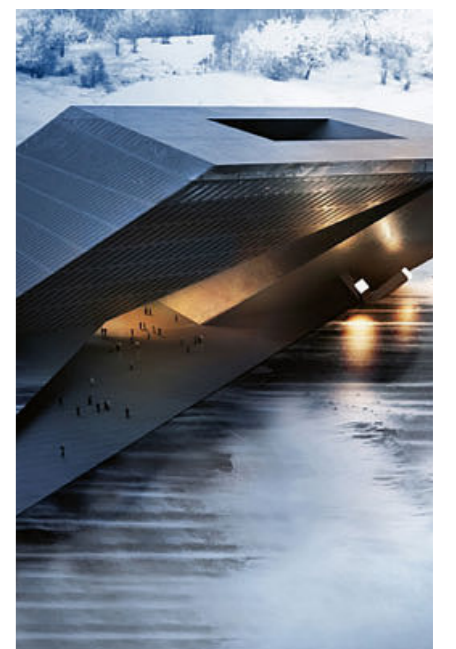

聯合航空公司位於俄羅斯舒科夫斯基的辦公大樓
(HADI TEHERANI ARCHITECTS GMBH, 2011)

豪華旅程。

更高境界的完美：
透過 BMW X7 一窺未來的完美旅程。

豪華，沒有界限。唯有在旅行途中，才能真正知道豪華理念是否符合乘客的高標準。對旅行的人來說，最重要的元素是不變的：極度的安靜、舒適與驚人的速度。只有在快速、愉悅且獨特的每個時刻還能擁有最大私人空間的旅程才能讓人感到快樂。這樣的基本概念適用自古以來的各種旅行體驗，包括豪華列車、遊艇、私人飛機，以及大空間車款。速度受到汽車系統的影響越來越大，而隱私與舒適感對於旅程愉悅度的重要性也不斷提升。因此，車主可體驗全新的完美車輛塑造方式。

從外觀來看，BMW X7 做到了許多豪華概念車做不到的事：外觀上便做出了區隔。品牌中最大的雙腎型水箱護罩一開始便表明立場。內裝則開啟了全新的視野，而精緻與舒適的完美結合更成為獨有的賣點。兼具卓越與大方，從寬敞的腿部與頭部空間及獨特的七人座空間配置便能感受得到，第二排採用兩張獨立式舒適型座椅的六人座車型則給乘客更多隱私。



追求卓越。

BMW X7 為旅程帶來不同的視野，同時也為豪華設下新標準。也就是，乘客是否持續感到愉快。這份快樂可能來自對周圍事物的體驗，也可能來自車內的舒適感，而我們也學會珍惜每一刻，並找到全新的旅行形態。

部分配備和功能的供應情況視引擎款式或額外選用配備而定。各國市場和生產情況可能有所差異。您可於 www.bmw.com.tw 或透過 BMW 經銷商獲得使用效期、標準和選用配備的詳細資訊。



不論是充滿星空點綴 Sky Lounge 或尺寸放大的全景式電動玻璃天窗，皆為乘客帶來了全新的視野，打造出客機製造商夢寐以求的燈光氛圍，因為旅程中最重要（卻經常被忽略）的不是目的地或過程，而是從不間斷的感官體驗。這才是旅程中該有的奢華感受。

完美舒適度所帶來的幸福感受能讓長途旅行的每一刻都無比特別。配備便是一切的關鍵。配備 20 具揚聲器的 Bowers & Wilkins 鑽石級高傳真音響系統可營造出立體的音響體驗，在寬廣的空間中也能充分展現其完美共鳴。經詳細調校的環艙氣氛燈營造出屬於自己的氛圍，同時 BMW Individual Merino 真皮內裝也帶來獨特的乘坐感受。搭載兩具 10.2 吋觸控顯示螢幕的後座影音系統可讓後座乘客欣賞各自的影片，或以戲院模式與同車乘客一同欣賞熱門鉅片。這便是出色的差異化。豪華的標準會不斷變動，而全新的舒適圈仍等著人們去發現。





所有座位皆是最佳位置：
第二排獨立雙座舒適型座椅。

六個座位皆是最佳位置：如果您選擇六人座的 BMW X7，則第二排會搭配兩個獨立舒適型座椅，而非三人座長型座椅。此配置讓您享有多項好處：兩張獨立的座椅不僅讓兩名乘客擁有高度自主性，也能獲得絕佳的舒適性。乘客可將頭靠在頭枕，雙手放在扶手上，愜意地欣賞沿路景色。除此之外，兩張獨立舒適型座椅設計讓乘客可更快速、方便地出入第三排座椅，可於各種情況下保有最大機動性。若想要搭載更多乘客，七人座配置便是您的首選：第二排的三人座長型座椅可為三位乘客提供舒適的空間。無論選擇何種座椅配置，BMW X7 的每個座位都是最佳位置。

視覺饗宴：
動態環艙氣氛燈。

車內燈光透過最佳的環艙照明與間接照明為車室內迎造出難以比擬的氛圍。有多個 LED 及光纖可進行數種顏色調整控制。當上下車或有來電等情況時，預設的動態照明效果即可透過所有照明元件的和諧互動創造引人注目的視覺體驗。

如同躺在雲朵上：
座椅按摩功能。

BMW X7 的舒適型座椅讓您沉浸在放鬆舒適的感受中。您也可透過按鈕啟動前座按摩功能，為駕駛與前座乘客提供宛如 SPA 的體驗。體驗八種按摩程序，分別著重於身體的不同部位。您可視需要在三種強度間選擇。充份舒緩或喚醒肌肉，讓身體在每趟旅程時倍感舒適。

最奢華的配備： 自由空間。

豪華的空間與自由的感受：在 BMW X7 中的每趟旅程都是動人時刻。無論是經過改良的駕駛座艙、第二排的獨立雙座舒適型座椅或舒適的第三排座椅，讓您隨時擁有最舒適的乘坐感受。整個內裝如同一件珍貴的珠寶一般，在精心雕琢的表面上使用了各種珍貴的材質。結合車內的大空間，內裝是 BMW X7 最獨特的藝術靈魂。



完美無缺的時尚精品：
頂級水晶中控套件。

手工製作的水晶玻璃為觸覺與視覺帶來全新感受：為排檔桿、引擎啟動鈕或 iDrive 手寫觸控旋鈕等特定控制裝置增添醒目裝飾，讓高雅的內裝更上層樓。

部分配備和功能的供應情況視引擎款式或額外選用配備而定。各國市場和生產情況可能有所差異。您可於 www.bmw.com.tw 或透過 BMW 經銷商獲得使用效期、標準和選用配備的詳細資訊。



改變遊戲規則的高手：
使用 Executive Pro 主動調節懸吊系統的駕乘樂趣。

Executive Pro 主動調節懸吊系統是高度工藝的結晶，可確保出色的駕馭體驗，同時在各種路況下都能提供十分穩定、和諧的感受。即便是在動感的過彎操控中，也可將車身側傾效果降到最低。即使在直路上，前後軸主動式電子防傾桿、電子懸吊系統的精密互動，以及駕駛風格分析與攝影機的預測資料匯整，更讓人充滿自信，也讓每趟旅程更加動感且舒適，這全仰賴 Executive Pro 主動調節懸吊系統的完美調和。

永遠保持最佳高度：
前後軸自動水平氣壓式懸吊系統。

卓越的舒適感與絕佳的動態表現 – 只有搭載主動控制阻尼系統的前後軸自動水平氣壓式懸吊系統能夠完美詮釋。這套氣壓式懸吊系統能在各種載重下都將車身維持在固定的高度。車輛會自動在高速時降低高度，以降低阻力與油耗。無論是為追求動態駕馭表現而降低，或是為了越野路況而提升高度，只需透過中央鞍座的開關即可在 80 公釐的調整範圍內進行五種高度切換。



邁向卓越的動力。

BMW X7 為 BMW 的頂尖的駕乘樂趣設下了全新標準：兼具舒適、豪華與動感，是將科技理念化為現實的最佳典範。

縱橫地表，毫不妥協：
xOFFROAD 全地形越野套件。

無論何種地形 – xOffroad 全地形越野套件能在各種路面上提供最高的循跡性與安全性。可透過 xOffroad 動態行車模式切換功能輕鬆操作，並可在 xSand、xRocks、xGravel 與 xSnow 等模式間切換。依所選模式的不同，變速系統的特性與機械式差速器鎖會一併調整，確保在高難度地形上同樣可有絕佳的操控性。儀錶與中控顯示幕中的特定顯示可提供額外資訊，同時車頭的下護板可確保必要的功能。xOffroad 全地形越野套件以特殊的方式結合了設計、造型與功能性，讓每趟旅程都成為既安全又充滿刺激的探險。

部分配備和功能的供應情況視引擎款式或額外選用配備而定。各國市場和生產情況可能有所差異。您可於 www.bmw.com.tw 或透過 BMW 經銷商獲得使用效期、標準和選用配備的詳細資訊。



3

以創新傳達情感。

發想、審慎評估，然後將技術發揮到極致。
開發創新科技，強化舒適與效率，並大幅
提升性能表現。然而，這一切並非僅是為
了突顯知識、能力或開創精神，而是轉化
為切實可行的駕乘樂趣。將科技化為情感 –
Bayerische Motoren Werke。



隨時提供協助。

智慧駕駛輔助系統

每輛 BMW 皆配備智慧駕駛輔助系統。這些科技可於各種駕駛情境中提供協助，並提升安全性與舒適度。因此，您便可以輕鬆地將注意力放在前方道路，並專注於最重要的工作：體驗純粹的駕乘樂趣。今日、明日與未來：BMW 車輛的駕駛輔助系統定義了技術上的可行性，並成為可靠的夥伴，確保您能自信地克服每項挑戰。

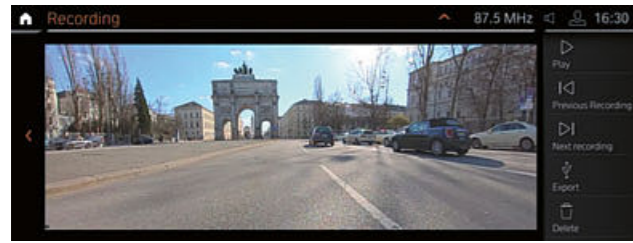

忠實記錄： 360 度環景碰撞錄影功能。

遇到特殊的交通事件時，360 度環景碰撞錄影功能可錄製多達十支長度 40 秒的影片，記錄所有重要資訊。遇到意外時，此功能便會自動錄製，也可以手動啟動。錄影系統會使用車輛輔助系統的攝影機錄製影片，並儲存車速或 GPS 位置等相關車輛資訊。



倒車就像前進一樣簡單： 自動倒車輔助系統。

無論是公路或山路，有時倒車是一項艱鉅的挑戰。不過，您大可放心，車上有一位厲害的幫手為您提供協助。自動倒車輔助系統能為您搞定這項惱人的任務：當時速低於 35 公里時，它會隨時儲存最後 50 公尺行駛路徑。當您需要倒車時，系統會接手轉向動作，您只需專心監控車輛周圍環境即可。即使是狹窄蜿蜒的道路，以及停車或操控情況都難不倒它。



隨時待命： 智慧駕駛輔助套件。

安心感：智慧駕駛輔助套件包含所有智能與創新的輔助系統，讓您於單調的路段、走走停停的車流或迷路等情況下，皆可更舒適且安全的進行駕駛。主動車距定速控制系統會藉由自動維持與調整車速和車距的方式為駕駛提供協助，而車道維持輔助與車側防撞輔助功能則以介入轉向的方式避免意外偏離車道，讓每趟旅程都更加輕鬆且安全。

安全第一： 路口車流防撞輔助。

路口車流防撞輔助可偵測潛在的危險，並協助避免意外發生。本系統會主動支援煞車系統，並以視覺與音效方式警示駕駛。即便無法避免撞擊，本系統也會協助降低撞擊速度，以減少傷害。

* 本功能在黑暗環境下、起霧時或強光下會受到限制。部分配備和功能的供應情況視引擎款式或額外選用配備而定。各國市場和生產情況可能有所差異。您可於 www.bmw.com.tw 或透過 BMW 經銷商獲得使用有效期、標準和選用配備的詳細資訊。



緊密連結，無所不在。

智慧互聯駕駛與資訊娛樂系統



BMW 智慧語音助理。

「你好，BMW。你是誰？」如果 BMW 愛車上也有一名個人助理該有多好？可藉由 BMW 智慧語音助理與您的愛車溝通。它不但瞭解您，同時會不斷進步並在各種情況下提供協助。您可設定自己專屬的喚醒詞。它能為您說明關於車輛的一切並協助您更瞭解 BMW 愛車。

全新的體驗： 手機數位鑰匙。

藉由手機數位鑰匙¹，可輕易地將車輛鑰匙儲存在您行動電話上的 BMW 智慧型手機應用程式中。BMW X7 門把可辨識此數位鑰匙，並將車門開啟 - 安全、可靠且無需另外使用傳統鑰匙。您甚至可同時建立多個數位鑰匙，就算人在遠方，也能以簡單、輕鬆的方式出借車輛。

創新資訊： 具備創新操作概念的 BMW 全數位虛擬座艙。

創新的 BMW 全數位虛擬座艙包含智能衛星導航系統，是 BMW 經典駕駛導向概念中的全新特色。由中控觸控螢幕與數位儀錶板所組成的顯示系統以鮮明的樣貌呈現所有資訊。BMW ID7 介面採用可個別設定的操作概念，您可藉由手勢、語音、觸控螢幕及 iDrive 手寫觸控旋鈕進行直覺式操作。透過更強大的控制器功可直接選取應用程式等所有數位服務，更可依個人喜好設定整個系統。

特立獨行，卻不與世界脫節：BMW 對智慧互聯駕駛與資訊娛樂系統的設計絕不隨波逐流，而是業界標準。BMW ConnectedDrive 智慧互聯駕駛讓您無論身在何處，皆可享有絕佳連線功能，讓您隨時可進行全方位通訊、存取資訊與娛樂系統。此外，BMW ConnectedDrive 智慧互聯駕駛也可透過智慧型手機為您的日常生活提供協助，延續車內外的純然駕乘樂趣。

滑順音質帶來純粹的收聽樂趣： BOWERS & WILKINS 鑽石級高傳真音響系統。

此系統配備七具鋁質芳綸纖維中音揚聲器、五具鋁質高音揚聲器、兩具鑽石級高音揚聲器，以及兩具採用 Rohacell 核心的重低音揚聲器。車內頂篷也配備用於營造 3D 音效的四具寬頻揚聲器。除了一台 10 聲道的擴大機及可針對各種駕駛情境對揚聲器進行精密控制，以提供出色音質的麥克風輔助式音量調整功能外，Bowers & Wilkins 鑽石級高傳真音響系統更結合了精選的材質與高科技，創造出獨特、高品質的音響體驗。

後座就是電影院： 後座影音系統。

後座同樣享有頂級娛樂體驗：兩個可個別調整角度的 10.2 吋 HD 觸控顯示幕及透過揚聲器或耳機播放的音訊，讓每個座位都能獲得如劇院般的體驗。後座額外的藍光播放器、BMW X7 的娛樂功能與連接 MP3 播放器或遊戲主機的選用配備，讓旅程中不再有無聊時刻。

¹ 需具備 BMW ConnectedDrive 帳號與相容的智慧型手機。針對無相容智慧型手機的客戶，我們提供了高品質的 Key Card (卡片鑰匙)。如需更多 BMW 手機數位鑰匙的相關資訊，例如智慧型手機的相容性等，請至 www.bmw.com/digitalkey 查詢。部分配備和功能的供應情況視引擎款式或額外選用配備而定。各國市場和生產情況可能有所差異。您可於 www.bmw.com.tw 或透過 BMW 經銷商獲得使用效期、標準和選用配備的詳細資訊。

盡情感受一切樂趣。

舒適性與機能性



BMW 不僅代表了無限的駕乘樂趣，更代表極為細膩的駕馭享受。車上所有細節均是以創造最大的舒適性與機能性為設計目標。無論是環艙照明設計或是高傳真音響系統帶來的完美音質：每項功能都讓日常旅途成為難忘的體驗。

在各種溫度下同樣舒適： 前座加熱套件。

在寒冷的日子中溫暖您的雙手：有了前座加熱套件，寒冷的季節不再讓人直打哆嗦，反而是寬闊的空間感讓人感到熱血沸騰。可加熱前座椅、車門與前中央鞍座扶手以及方向盤。駕駛與前座乘客只需透過 iDrive 選單及座椅加熱按鈕選擇所需的溫度即可，每個人都能享有專屬的舒適環境。

保持最適溫度： 冷熱恆溫功能前座置杯架。

無論是溫咖啡或是清涼的冷飲，BMW X7 讓您能隨時享有最適溫度的飲品。無論您偏好熱飲或冷飲，具有溫控功能的前座置杯架可隨時為您提供最適溫度。只要一個按鈕，便可分別進行保冷或保溫。置杯架中優雅的紅色或藍色照明，讓您一眼便能辨識出飲料的冷熱情況。讓旅程中的每一次吸飲皆風味如初。

全方位的舒適怡人： 豪華型五區恆溫空調。

太冷！不，太熱了！您分辨得出來嗎？當車上搭載多名乘客時，每個人對舒適溫度的感受都不一樣。由於搭載豪華型五區恆溫空調，BMW X7 便是可滿足各種溫度需求的夢幻座車。駕駛與前座乘客區域、第二排座椅的左側與右側，以及第三排座椅皆可依據乘客各自的喜好設定溫度。無論偏好溫暖、涼爽清新或介於兩者之間的溫度，各區域獨立的控制選項讓每位乘客皆能自行調整，找到專屬的舒適溫度。

部分配備和功能的供應情況視引擎款式或額外選用配備而定。各國市場和生產情況可能有所差異。您可於 www.bmw.com.tw 或透過 BMW 經銷商獲得使用效期、標準和選用配備的詳細資訊。



4

成就目標，唯有堅持。

材質 - 手工製作，精雕細琢且無比獨特。
以獨特色彩、表面與外型吸引眾人目光。
絕不妥協，甚至超越理想與期待。
設計終將引發情感：
Bayerische Motoren Werke。



BMW INDIVIDUAL.

展現自我風華。



BMW Individual Ametrine 金屬車漆飽滿的色彩亮度與獨特的色偏效果特別吸引人們的目光。這其中的奧妙便是 Xirallic 顏料，它透過金屬微粒創造出在陽光下逐漸增強的炫光效果，是一種專為獨特車款所製造的特有車漆。



醒目的外觀：BMW Individual 黑色鋼琴烤漆內裝飾板的低調光澤是將多層木紋飾板貼合並以數層的鋼琴漆面拋光而成。最終才打造出這款有著高雅光澤的面材。



BMW Individual Coffee 色 Merino 真皮座椅展現出 BMW Individual 追求卓越的用心：僅採用表面完美無瑕的高級真皮，並在精細浸染後的製程中不做任何人工壓印或表面處理。

BMW X7 的標準配備已經超越眾人的期待。BMW Individual 則會讓您大開眼界：卓越不凡、獨一無二的 BMW Individual 擁有無限可能。無論是外觀或內裝的頂級選用配備，或是為 BMW X7 訂製的專屬夢幻逸品，BMW Individual 將提供您無盡的選擇。開啟您的新視野！

BMW INDIVIDUAL:
卓越的象徵。實現汽車的願景。



哪個顏色能為您帶來駕乘樂趣？

外觀車色

該選擇 Phytonic Blue 或 Arctic Grey brilliant effect?
還是 Manhattan 或 Ametrine 呢? BMW X7 出色的金屬車漆讓您難以抉擇。
無論您選擇何種車色：您皆選擇了突破性設計與毫不妥協的動感基因，
展現您獨一無二的熱情與性格。

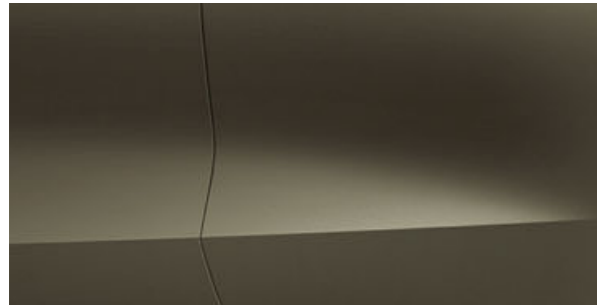

■ 標準漆 300 Alpine White²



■ 標準漆 668 Black



■ 金屬漆 C27 Arctic Grey brilliant effect¹



■ 金屬漆 475 Black Sapphire¹



■ 金屬漆 A96 Mineral White¹



■ 金屬漆 A90 Sophisto Grey brilliant effect



■ 金屬漆 C1M Phytonic blue¹

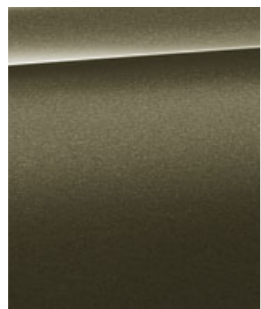

■ 金屬漆 C3D Manhattan



BMW INDIVIDUAL



■ BMW Individual X1B Ametrine 金屬漆³

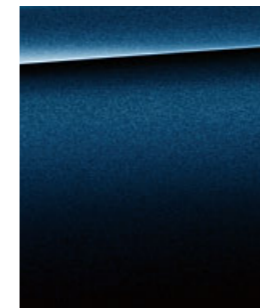

■ BMW Individual C3Z Tazanite Blue 金屬漆



■ BMW Individual special paintwork Frozen Arctic Grey 金屬漆

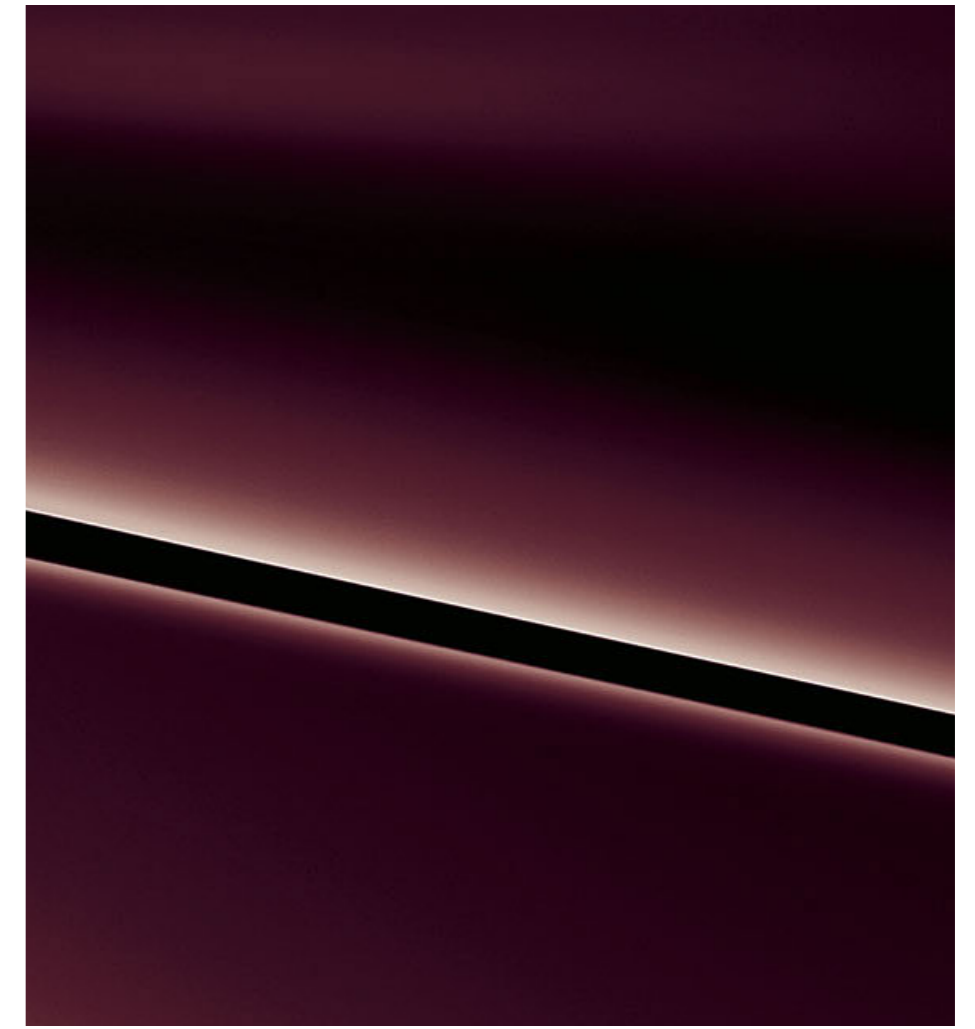

M SPORT 套件

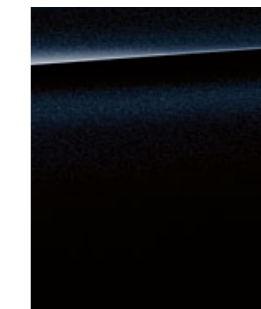

■ 金屬漆 416 Carbon Black³

[BMW Configurator] 使用 Configurator 可進一步了解多元的配備與車漆，打造您專屬的個人化 BMW 座車。如需更多資訊，請前往 BMW 台灣總代理 汎德官方網站 www.bmw.com.tw
[顏色樣本] 這些顏色樣本可做為您為愛車挑選漆色和材質時的初步參考。不過就經驗而言，印刷型錄無法忠實呈現烤漆、座椅和內裝飾板的原始顏色。
請直接與您的 BMW 經銷商討論您個人喜愛的顏色，他們將會很樂意為您展示樣本並協助您解決任何特殊需求。

¹ M Sport 套件和 M50i 亦可選配。
² M Sport 套件和 M50i 的標準配備。
³ M Sport 套件和 M50i 專屬。

令人難忘的風貌。

極致美學創作



難以比擬的獨特性：美麗的 BMW INDIVIDUAL ASH GRAIN SILVER GREY 高光澤木紋內裝飾板創造出連最小細節都珍貴無比的效果。

BMW Individual Alcantara 麂皮車內頂篷下的 BMW Individual Ivory White / Midnight blue 雙色 Merino 全真皮內裝營造出獨一無二的奢華氛圍，與 BMW Individual Fine-wood 高光澤梣木內裝飾板相互輝映，匯集成絕倫質感。

部分配備和功能的供應情況視引擎款式或額外選用配備而定。各國市場和生產情況可能有所差異。您可於 www.bmw.com.tw 或透過 BMW 經銷商獲得使用效期、標準和選用配備的詳細資訊。



IVORY WHITE 與 MIDNIGHT BLUE 色的組合為 BMW INDIVIDUAL MERINO 全真皮內裝創造出高雅、高品質的觀感。

以獨特風格展現獨有性格。

卓越經典



採用黑色 FINELINE 木紋與高光澤金屬效果之內裝飾板為木質格調增添了獨有的氣質。

BMW Individual Tartufo 色 Merino 全真皮內裝不僅獨特，且擁有雋永的風格。搭配 FINELINE 黑色高光澤木紋內裝飾板，讓您一上車便心跳加速。

部分配備和功能的供應情況視引擎款式或額外選用配備而定。各國市場和生產情況可能有所差異。您可於 www.bmw.com.tw 或透過 BMW 經銷商獲得使用效期、標準和選用配備的詳細資訊。

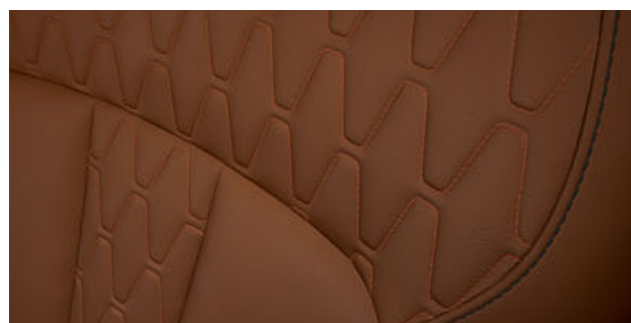

BMW INDIVIDUAL TARTUFO 色 MERINO 全真皮內裝以無瑕的品質與透氣真皮的絕佳觸感，搭上鮮明的色彩，令人一見傾心。

風格獨具。

優雅的黑白搭配

營造優雅且充滿現代科技感的要素：BMW Individual Ivory White 色 Merino 全真皮內裝搭配 BMW Individual 內裝飾板讓整體更加融合。



BMW INDIVIDUAL IVORY WHITE 色 MERINO 全真皮內裝不僅採用純天然壓印效果與皮面處理，還具備突顯高雅氣質的特殊縫線，讓人留下完美的印象。

搭配含鋁質飾條的 BMW INDIVIDUAL FINELINE 黑色木紋內裝飾板透過精準的鋁質效果設計，創造充滿現代感與精緻的風貌。



以極致個人化展現風格。

內裝顏色

頂級材質和優雅色彩在每趟旅程中與您同行。
 BMW Individual Ivory White/Midnight blue 色「Merino」全真皮內裝與
 BMW Individual Ash Grain Silver Grey 色高光澤飾板間的和諧搭配，為內裝創
 造出獨特的氛圍。您可以藉由其他的精美搭配方式，創造出個人的專屬氛圍。

真皮



■ Leather 'Vernasca' MCSW design-perforated Black, interior colour Black
 ■ Leather 'Vernasca' MCHF design-perforated Coffee, interior colour Black
 ■ Leather 'Vernasca' MCRI design-perforated Cognac, interior colour Black
 ■ Leather 'Vernasca' MCFY design-perforated Canberra Beige, interior colour Black*



■ Leather 'Vernasca' MAH9 Black, contrast stitching Brown, interior colour Black¹*

內裝飾板



■ Fine-wood trim 'Fineline' Black with metal effect high-gloss¹
 ■ Fine-wood trim Ash Grain black with bronze effect, open-pored.
 ■ Fine-wood trim poplar grain anthracite-brown open-pored.
 ■ Fine-wood trim Ash Grain brown-metallic high-gloss.

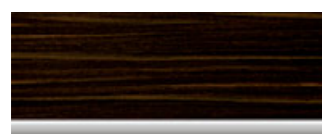

■ Fine-wood trim 'Fineline Stripe' brown high-gloss.

請注意，在正常的情形下，無論短期或長期使用，皆可能造成座椅無法復原的損害。特別是受到服飾染色的情況。
 請注意，內裝顏色視您所選擇的皮革顏色而定。

BMW INDIVIDUAL 真皮



■ BMW Individual extended leather trim 'Merino' VASW Black, interior colour Black*
 ■ BMW Individual extended leather trim 'Merino' VAHF Coffee, interior colour Black



■ BMW Individual extended leather trim 'Merino' VATQ Tartufo, interior colour Black
 ■ BMW Individual extended leather trim 'Merino' VAEW Ivory White, interior colour Black



■ BMW Individual full leather trim 'Merino' VBEI Ivory White/Midnight blue, interior colour Black*
 ■ BMW Individual full leather trim 'Merino' ZBEW Ivory White.*



■ BMW Individual full leather trim 'Merino' ZBSW Black, interior colour black*
 ■ BMW Individual full leather trim 'Merino' ZBHF Coffee*
 ■ BMW Individual full leather trim 'Merino' ZBTQ Tartufo*

BMW INDIVIDUAL 車內頂篷



■ BMW Individual headliner 776 Alcantara Anthracite
 ■ BMW Individual headliner XD5 Alcantara Night Blue*
 ■ BMW Individual headliner XD5 Alcantara Ivory White*

BMW INDIVIDUAL 內裝飾板

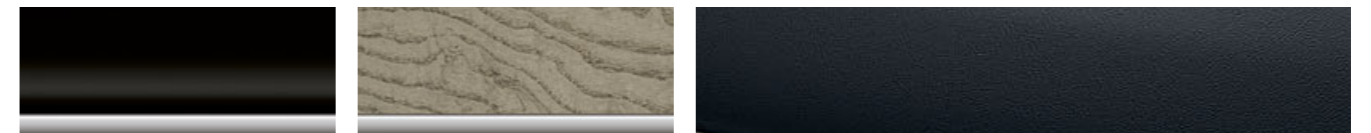

■ BMW Individual interior trim finishers piano finish Black.
 ■ BMW Individual fine-wood trim Ash Grain Silver Grey high-gloss.

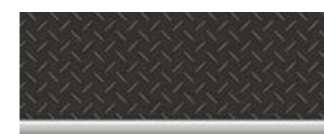

■ BMW Individual fine-wood trim 'Fineline' Black with Aluminium inserts.

¹ 需搭配 M Sport 套件。
 * 部分配備和功能的供應情況視引擎款式或額外選用配備而定。各國市場和生產情況可能有所差異。您可於 www.bmw.com.tw 或透過 BMW 經銷商獲得使用效期、標準和選用配備的詳細資訊。

技術數據。

		xDrive40i	M50i
重量			
淨重 ¹	公斤	2395	2555
最大總重	公斤	3155	3285
最大容許載重	公斤	835	805
行李廂容量	公升	750–2120	750–2120
油箱容量(約)	公升	83	83
BMW TwinPower Turbo 引擎²			
汽缸數 / 每缸汽門數		6/4	8/4
排氣量	立方公分	2998	4395
最大馬力 / 引擎轉速	千瓦(匹馬力) / 每分鐘轉速	250 (340) / 5500–6500	390 (530) / 5500–6000
最大扭力 / 引擎轉速	牛頓米 / 每分鐘轉速	450/1500–5200	750/1800–4600
動力傳輸			
驅動類型		全時四輪	全時四輪
標準變速箱		Steptronic 運動化八速手自排	Steptronic 運動化八速手自排
性能表現³			
極速	公里 / 小時	245	250 ²
0–100 公里 / 小時加速	秒	6.1	4.7
輪圈 / 輪胎			
輪胎規格		275/40 R22, 315/35 R22	275/40 R22, 315/35 R22
輪圈規格		9.5J x 22, 10.5J x 22	9.5J x 22, 10.5J x 22
材質		輕合金	輕合金

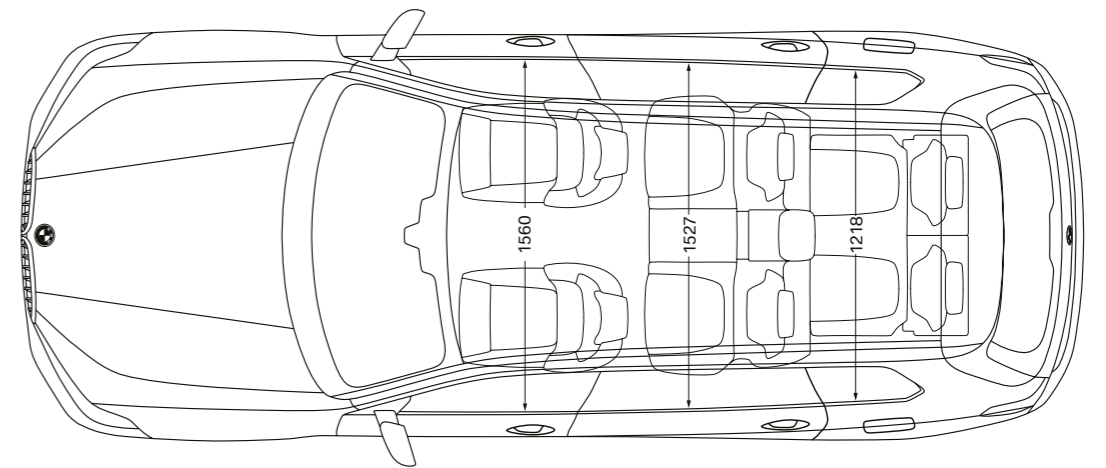
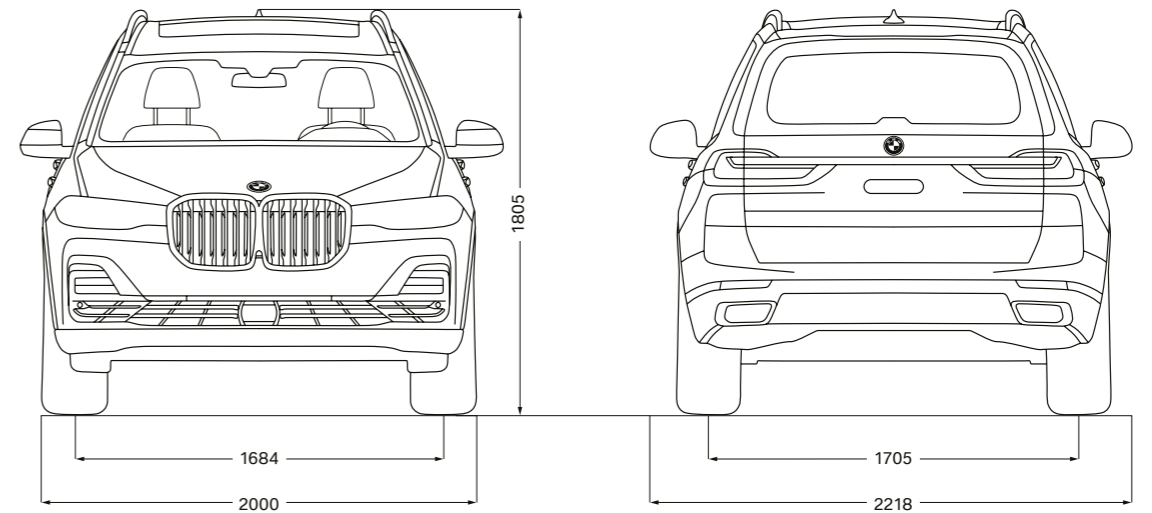
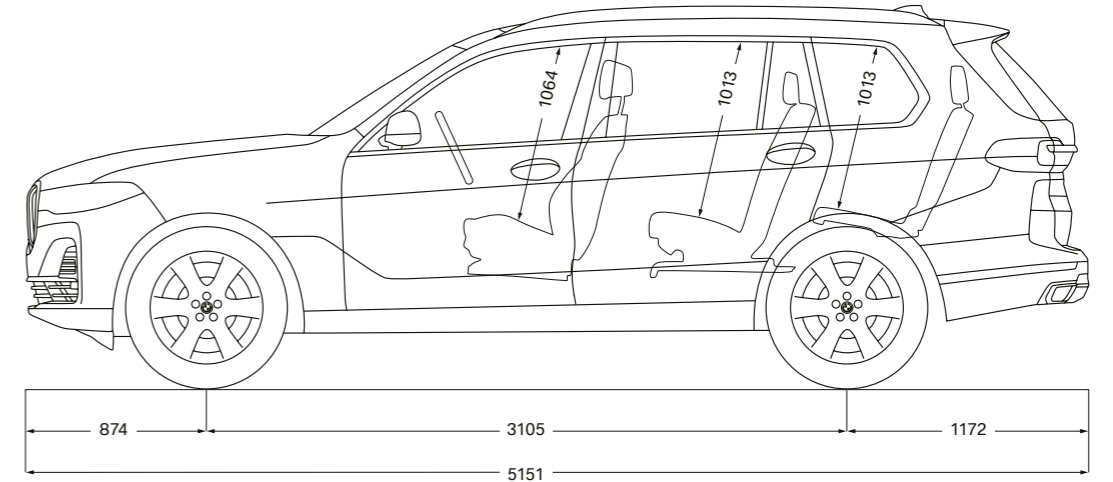

¹ 淨重係指搭載標準配備之車輛，不含任何選用配備。淨重包含 90% 的燃油量與一名體重 75 公斤的駕駛。若所選配備會影響車輛的空力表現，選用配備便會影響車輛的重量、載重與極速。

² 電子限速值。

³ 汽油引擎的性能表現數據適用於使用 RON 98 無鉛汽油之車輛。亦可使用 RON 91 (含) 以上，乙醇含量不超過 10% (E10) 的無鉛汽油。BMW 建議使用 RON 95 超級無鉛汽油。



本手冊中所說明的配備和設定選項 (包含標準配備與選用配備) 適用於 BMW AG 為德國市場所生產之車型。此手冊中所描述之不同車型的標準配備、選用配備和設定可能在此手冊截稿後或依據其他國家市場的專屬需求而有所改變。如需更詳細的資訊，請洽詢當地 BMW 經銷商。BMW 保留設計和配備變動的權利。

© BMW AG, 德國慕尼黑。未經慕尼黑 BMW AG 書面許可，禁止全部或部分複製。

411 007 176 71 2 2020 CB. 2020 年德國印製。

**BMW INDIVIDUAL X7 xDRIVE40i 搭配
DESIGN PURE EXCELLENCE 外觀風格**

BMW TwinPower Turbo 6 缸汽油引擎、250 千瓦 (340 匹馬力)、BMW Individual 22 吋 758 型 Y 輻式雙色輕合金輪圈，搭配前後不同尺寸的輪胎、Ametrine 金屬車漆、BMW Individual Ivory White 色「Merino」全真皮內裝舒適型座椅、BMW Individual 黑色「Fineline」木紋內裝飾板搭配鋁質飾條。

**BMW X7 xDRIVE40i 搭配
DESIGN PURE EXCELLENCE 外觀風格**

BMW TwinPower Turbo 6 缸汽油引擎、250 千瓦 (340 匹馬力)、22 吋 757 型多輻式雙色輕合金輪圈，搭配前後不同尺寸的輪胎、Arctic Grey brilliant effect 車漆、BMW Individual Ivory White/Midnight blue 色「Merino」全真皮內裝舒適型座椅、BMW Individual Ash Grain Silver Grey 色柞木紋高光澤內裝飾板。

